

建設機械・土木機械

油圧ショベル用アタッチメント



法面



幅狭



幅広

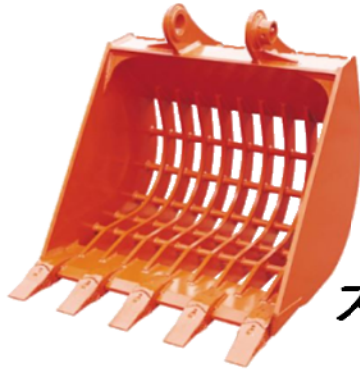

スケルトンバケット

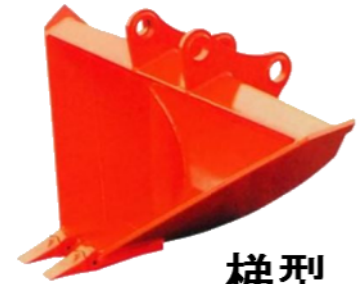

梯型



シングルリッパー



リッパーバケット

クラムシェルバケット



バケット型回転ふるい機

ディディ・リドル



レンタカー
高所作業車

建設機械
土木機械

発電機
溶接機
照明機

電動機器
電動工具

コンプレッサー
エアツール

コンクリート
打設関連

水中ポンプ
水処理機械

ハウス
備品

保安用品
仮設資材

建設機械・土木機械

油圧ショベル用アタッチメント

ジャンボブレーカー



本体クラス	0.1	0.2	0.25
作動油圧(kgf/cm ²)	100~150	100~160	100~160
全長(mm)	1,151	1,345	1,476
打撃数(bpm)	550~1000	550~1000	550~1000
チゼル直径(mm)	Φ58	Φ75	Φ95
杭打ち内径(mm)	Φ150	Φ200	Φ200
重量(kg)	164	291	391

本体クラス	0.4~0.45	0.7
作動油圧(kgf/cm ²)	120~170	130~170
全長(mm)	1,764	2,190
打撃数(bpm)	450~700	460~600
チゼル直径(mm)	Φ115	Φ135
杭打ち内径(mm)	Φ250	Φ300
重量(kg)	903	1,550

大割破碎機



本体クラス	0.1	0.2	0.25	0.4~0.45	0.7
最大使用圧力(kgf/cm ²)	210	210	280	350	350
全長(mm)	1,170	1,400	1,730	2,070	2,305
最大開口幅(mm)	350	430	550	750	900
鉄筋カッター長(mm)	80	85	100	120	160
先端破碎力(ton)	22	26	39	58	89
中央破碎力(ton)	-	-	56	84	124
重量(kg)	190	260	790	1,460	2,200
旋回方式	フリー	フリー	フリー/自動		

高所作業車
レンタカー

土木機械
建設機械

照明機
溶接機
発電機

電動工具
電動機器

エアツール
コンプレッサー

打設関連
コンクリート

水処理機械
水中ポンプ

備品
ハウス

仮設資材
保安用品

GUZZILLA 小割機

大割後の二次破碎にご利用下さい。



本体クラス	0.1~0.2	0.25	0.4~0.45	0.7
最大使用圧力 (kgf/cm ²)	210	280	350	350
全長(mm)	1,065	1,375	1,735	2,080
最大開口幅(mm)	400	550	670	860
鉄筋カッター長(mm)	-	100	120	160
先端破碎力(ton)	12	28	48	68
中央破碎力(ton)	17	40	70	98
重量(kg)	222	560	1,100	1,870

レンタカー
高所作業車

建設機械
土木機械

発電機
溶接機
照明機

電動機器
電動工具

コンプレッサー
エアツール

コンクリート
打設関連

水中ポンプ
水処理機械

ハウス
備品

保安用品
仮設資材

オートマGUZZILLAカッター

オートマ回転式 強力鉄骨切断機



本体クラス	0.1~0.2	0.25	0.4~0.45	0.7
最大使用圧力 (kgf/cm ²)	250	280	350	350
全長(mm)	1,298	1,670	1,960	2,390
最大開口幅(mm)	407	500	610	760
カッター長(mm)	240	320	400	560
先端破碎力(ton)	13	31	48	76
中央切断力(ton)	28	67	101	158
重量(kg)	340	770	1,310	2,240
旋回方式	自動	フリー / 自動		

建設機械・土木機械

油圧ショベル用アタッチメント

ミニアースオーガ



商品名称	モーター(吊具含む)		ロット
	0.1~0.2	0.25	
全長(m)	725	1,222	1m
重量(kg)	80	144	36

商品名称	スクリュー			
	Φ100	Φ150	Φ200	Φ200
全長(m)	1m	1m	1m	2m
重量(kg)	25	30	41	82
ヘッド重量(kg)	-	-	23	23

商品名称	スクリュー			
	Φ250	Φ250	Φ300	Φ300
全長(m)	1m	2m	1m	2m
重量(kg)	43	89	46	97
ヘッド重量(kg)	33	33	28	28

商品名称	スクリュー			
	Φ350	Φ400	Φ400	Φ450
全長(m)	1m	1m	2m	1m
重量(kg)	58	64	136	72
ヘッド重量(kg)	41	51	51	60

商品名称	スクリュー	
	Φ500	Φ500
全長(m)	1m	2m
重量(kg)	80	171
ヘッド重量(kg)	71	71

商品名称	延長スクリュー(掘削ヘッドなし)			
	Φ100	Φ150	Φ200	Φ250
全長(m)	1m	1m	1m	1m
重量(kg)	23	26	43	48

商品名称	延長スクリュー(掘削ヘッドなし)			
	Φ300	Φ350	Φ400	Φ450
全長(m)	1m	1m	1m	1m
重量(kg)	53	65	73	84

- 高所作業車
- レンタカー
- 土木機械
- 建設機械
- 照明機
- 溶接機
- 発電機
- 電動工具
- 電動機器
- エアツール
- コンプレッサ
- 打設関連
- コンクリート
- 水処理機械
- 水中ポンプ
- 備品
- ハウス
- 仮設資材
- 保安用品

グラスパー



■グラスパーV3 寸法図

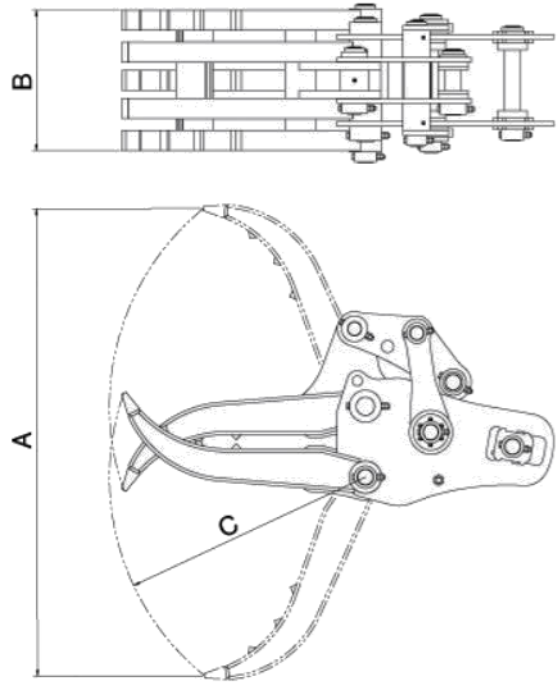

■グラスパーV3 仕様

型式	GT-08	GT-15	GT-30	GT-40	GT-60	GT-120	GT-200	GT-300	GT-400
本体クラスの目安 ton	0.7~1.5	1.2~3	3~4	4~5	6~8	10~14	20~22	30~35	40~35
最大開口幅 A mm	820	1,020	1,220	1,405	1,680	1,910	2,305	2,665	2,930
爪幅 B mm	230	270	330	425	470	560	695	830	910
爪長さ C mm	440	545	650	760	905	1,030	1,260	1,440	1,585
重量 kg	60*	110*	170*	230*	380*	610*	1,140*	1,860	2,400
アダプタータイプ	○							×	

※GT-08、GT-15、GT-30の爪はボックス構造ではありません。

※グラスパーV3、GT-200の1.0m3(旧JIS0.9m3)への取付は機種によりGT-200の仕様が異なりますのでお問い合わせください。

※重量の数値に*印が付いている商品は、作動油を含む実測重量です。*印がついていない商品は、作動油を含まない乾燥重量です。

エクステンションアーム



■エクステンションアーム 寸法図

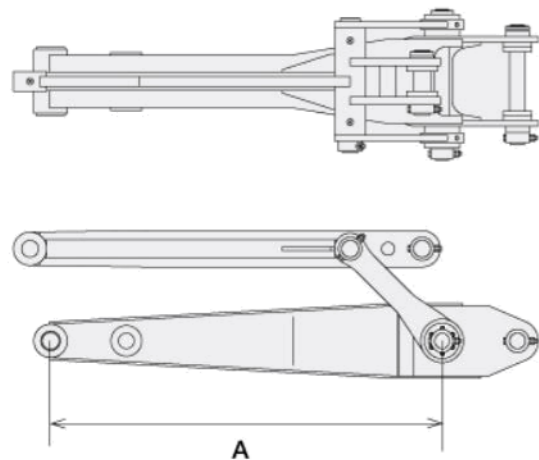

■エクステンションアーム 仕様表

型式	XA-08	XA-15	XA-30	XA-40	XA-60	XA-120	XA-200	XA-220	XA-300
本体クラスの目安 ton	0.7~1.5	1.2~3	3~4	4~5	6~8	10~14	20~22	22~24	30~35
バケット幅 A mm	400 600	600 700	600 800	600 800	800 1,000	1,200 1,500	1,500 2,000	2,000 2,500	2,000 2,500

※仕様表以外の延長長さが必要な場合はご相談ください。

レンタカー
高所作業車

建設機械
土木機械

発電機
溶接機
照明機

電動機器
電動工具

コンプレッサー
エアツール

コンクリート
打設関連

水中ポンプ
水処理機械

ハウス
備品

保安用品
仮設資材