

建設機械・土木機械

タイヤローラー・コンバインドローラー

CP220-3



■ 概略仕様

型式	CP220-3
メーカー	日立建機
定格出力 kW/min-1 (PS/rpm)	69.0/2,000(93.8/2,000)
運転質量(kg)	12855
タイヤ本数	前軸 3 / 後軸 4
タイヤサイズ	14/70-20-12PR(OR)
走行速度(L/H)(km/h)	10/24
最小回転半径(m)	6.3
登坂能力(作業質量時)(度)	47(25)
締固め幅(mm)	2,275
オーバーラップ(mm)	55
全長(mm)	5,110
全幅(mm)	2,285
全高(キャビ折り畳時)(mm)	2,860(2,360)
駆動方式	油圧
燃料タンク(軽油ℓ)	105
散水タンク(ℓ)	3,700
排ガス	オフロード
騒音	超低騒音

■ 概略仕様

型式	KV25CS	KV40CS
メーカー	関東鉄工	関東鉄工
定格出力 kW/min-1(PS/rpm)	17.7(24)/2,500	21.2/2,300
運転質量(kg)	2,700	3,600
ローラ幅×径(mm)	1,200×675	1,300×800
タイヤサイズ	9.5/65-15-6PR(OR)×4	10.5/80-16-6PR(OR)×4
ホイールベース(mm)	2,000	2,300
走行速度(L/H)(km/h)	12.0	9.0/12.0
最小回転半径m	4.0	4.3
登坂能力(度)	21	22
転圧輪		
振動数(Hz(vpm))	58(3,500)	55(3,300)
起振力(kN(kg))	22.7(2,300)	24.5(2,500)
全長(mm)	2,675	3,100
全幅(mm)	1,290	1,380
全高(mm)	1,620	1,630
駆動方式	油圧	油圧
燃料タンク(軽油ℓ)	40	50
散水用水タンク(ℓ)	270	310
排ガス	3次排ガス	3次排ガス
騒音	低騒音	低騒音



KV25CS

レンタカー
高所作業車

建設機械
土木機械

発電機
溶接機
照明機

電動機器
電動工具

コンプレッサ
エアツール

コンクリート
打設関連

水中ポンプ
水処理機械

ハウス
備品

保安用品
仮設資材

建設機械・土木機械

ハンドガイドローラー

高所作業車
レンタカー

土木機械
建設機械

照明機
溶接機
発電機

電動工具
電動機器

エアツール
コンプレッサ

打設関連
コンクリート

水処理機械
水中ポンプ

備品
ハウス

仮設資材
保安用品



HV61ST

HV61ST

単位:mm

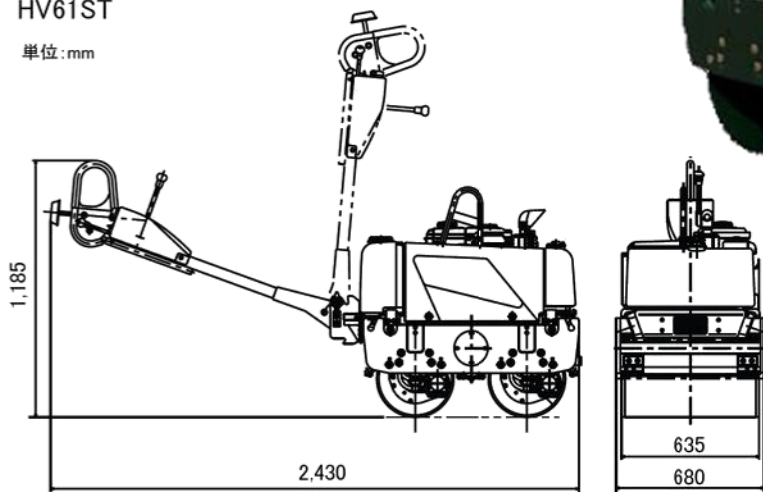

MRH-600DSA

概略仕様

クラス		650kg		800kg
型式		HV61ST	MRH-600DSA	HV80ST
メーカー		サカイ	三笠産業	サカイ
運転質量(kg)		660	646	780
機械質量(kg)		630	606	740
寸法	全長(mm)	2,430	2,620	2,620
	全幅(mm)	680	692	770
	全高(mm)	1,185	1,130	1,180
	締固め幅(mm)	635	-	710
性能	振動数(Hz) [vpra]	55[3,300]	55[3,300]	55[3,300]
	起振力(kN)[kgf]	11.8[1,200]	10.8[1,100]	15.7[1,600]
	最大転圧速度 (km/h)	3.5	3.0	3.5
	登坂能力(度)	21	20	21
機関	エンジン名称	クボタ E75-E3-NB3	クボタ E75-E3-NB3	クボタ EA8-NB
	最大出力(kW) [PS]	4.6[6.3]	4.6[6.3]	5.0[6.8]
	始動方式	セルスタート	セルスタート	セルスタート

建設機械・土木機械

ランマー・プレート



RTX55D



MT-55L



RTX75D

呼称	ランマー	ランマー	ランマー(大)	
メーカー	明和製作所	三笠産業	明和製作所	
型式	RTX55D	MT-55L	RTX75D	
機体寸法	全長 mm	730	715	730
	全幅 mm	385	350	430
	全高 mm	890(1010)	1025	890(1035)
打撃板寸法 長さ×幅 mm	330×230	265×340	330×270	
振動数 Hz	10.8	11.6	10.8	
燃料タンク容量 L	2.5		2.5	
燃料	ガソリン	ガソリン	ガソリン	
重量 kg	61	62	77	



KP-60



BPU2540A



MVH-306DSC

呼称	30kg	60kg	前後道油圧プレート 140kg	前後道油圧プレート 300kg
メーカー	明和製作所	明和製作所	ワッカー	三笠産業
型式	KP-30	KP-60	BPU2540A	MVH-306DSC
機体寸法	全長 mm	830	733	1570
	全幅 mm	280	350	445
	全高 mm	790	825	1060
振動板寸法 mm	400×280	525×350	400×733	860×445
振動数 Hz/rpm	91.7(5500)	95(5700)	90	73(4400)
燃料タンク容量 L	1.5	2.8	3.6	
燃料	ガソリン	ガソリン	ガソリン	軽油
重量 kg	37	60	140	330

レンタカー
高所作業車

建設機械
土木機械

発電機
溶接機
照明機

電動機器
電動工具

コンプレッサー
エアツール

コンクリート
打設関連

水中ポンプ
水処理機械

ハウス
備品

保安用品
仮設資材

建設機械・土木機械

アスファルトスプレヤ・アスカーバー

アスファルトスプレヤ



CSM-15T



CS-PT35

仕様

型式	CSM-15T	CS-PT35
メーカー	範多機械	範多機械
散布能力(L/min)	約15	約25
駆動源(kW)[PS]	ガソリンエンジン1.98[2.7]	ガソリンエンジン2.57[3.5]
ホース(散布×吸入)(m)	5×2.5	5×1.7
タイヤ(φ)	200及び100自在	400×8及び100自在
重量(kg)	約50	約121

アスカーバー



AC-S8



LPバーにて成形枠を加熱することにより、抵抗を著しく減少させることができ、成形仕上りにも好結果が得られ、下図の様な各種のものが取付けることができます。



この装置で下り坂施工や成形密度調整が可能で定置時も安全です。

仕様

品名	型式	燃料(L)	寸法 L×W×H(mm)	重量 (kg)
アスカーバー	AC-S8	ガソリン 8	1,750×850×850	400

成形断面参考図

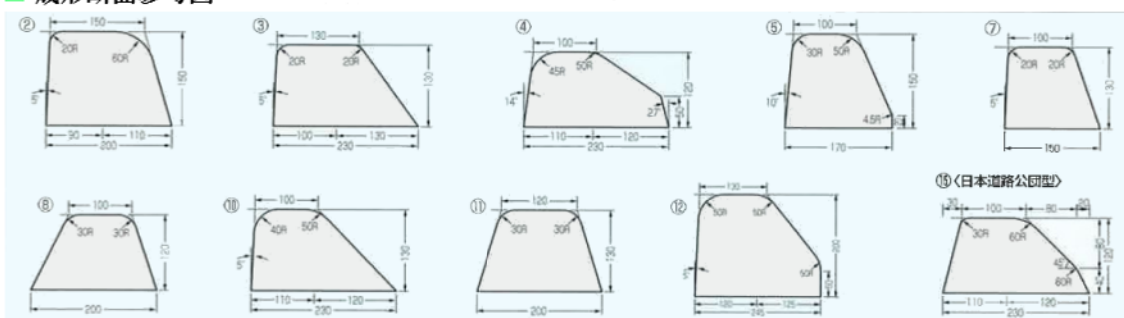

高所作業車
レンタカー

土木機械
建設機械

照明機
溶接機
発電機

電動工具
電動機器

エアツール
コンプレッサー

打設関連
コンクリート

水処理機械
水中ポンプ

備品
ハウス

仮設資材
保安用品