

# 建設機械・土木機械

## 超小旋回 (0.08~0.25)

高所作業車  
レンタカー

土木機械  
建設機械

照明機  
溶接機  
発電機

電動工具  
電動機器

エアツール  
コンプレッサ

打設関連  
コンクリート

水処理機械  
水中ポンプ

備品  
ハウス

仮設資材  
保安用品

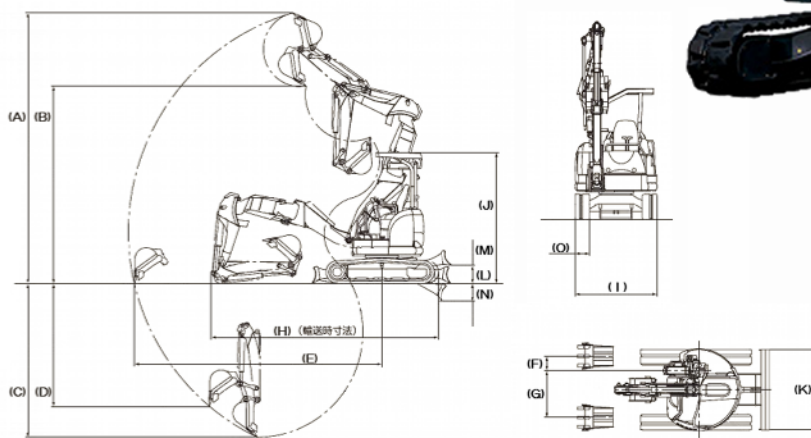

### 概略仕様

形 式		SK20UR-2	B3-6A キャビン   キャビン	B4-6A キャビン   キャビン	B7-5B キャビン   キャビン	
モデル		超小旋回	超小旋回	超小旋回	超小旋回	
呼称	m <sup>3</sup>	0.08	0.07	0.1	0.25	
新JIS表示	m <sup>3</sup>	0.066	0.08	0.11	0.28	
足回り	シュー形式	ゴムクローラ(鉄クローラ)	ゴムクローラ(鉄クローラ)	ゴムクローラ(鉄クローラ)	ゴムクローラ(鉄クローラ)	
	シュー幅(O)	mm	250	300	350	
性能	歩行速度(低速~高速)	km/h	2.4~4.3	2.6~4.6	2.3~4.3	
	接地圧	kPa	26(28)	29.7(29.9)   31.1(31.3)	24.9(25.6)   260(26.6)	32.3(33.3)   33.3(34.3)
		kg/cm <sup>2</sup>	0.26(0.28)	0.303(0.305)   0.317(0.319)	0.254(0.261)   0.265(0.272)	0.33(0.34)   0.34(0.35)
バケット	アーム最大掘削力(昇圧時)	kN <sup>1</sup> [kg(f)]	—	—	—	
	バケット最大掘削力(昇圧時)	kN <sup>1</sup> [kg(f)]	19.5[1990]	30.4[3100]	32.3[3300]	54.8[5589]
	バケット幅(サイドカット含)	mm	450	490	590	750
	最大掘削高(A)	mm	4730	5150   4880	5510   5200	7600
	最大ダンプ高(B)	mm	3470	3730   3500	4110   3815	5490
	最大掘削深さ(C)	mm	2210	2900	3200	4310
	最大垂直掘削深さ(D)	mm	1980	2400	2700	3770
作業範囲	最大掘削半径(E)	mm	3960	4680	5020	6410
	ブームスイング角度右(F)・左(G)	mm	330-805	330-885	290-940	1005-940
	定格出力	KW/min <sup>1</sup> PS/rpm	11.3/2200 15.4/2200	18.1/2500 24.6/2500	20.9/2300 28.4/2300	41.5/2000 56.4/2000
	燃料タンク容量	ℓ	25	42	42	100
輸送寸法	全長(H)	mm	3890	4200	4480	5790
	全幅(I)	mm	1450	1550	1740	2270
	全高(J)(キャビン)	mm	2270	2525(2565)	2595(2620)	2615(2630)
重量	機体重量	kg	2000(2100)	3300(3340)   3460(3500)	3800(3850)   3960(4010)	7650(7700)   7750(7800)
	機体重量	kg	1590(1690)	2455(2495)   2615(2655)	2910(2960)   3070(3120)	5280(5330)   5380(5430)
ブレード	幅(K)×高さ(L)	mm	1450×300	1550×345	1740×400	2260×450
	揚程 上(M)・下(N)	mm	310-280	360-330	435-360	400-350
資格★		特別教育	特別教育	特別教育 技能教習	技能講習	
メーカー		コベルコ	ヤンマー	ヤンマー	ヤンマー	